

COMBI 450 5200 M
COMBI 450 5200 M

triDENT
inside

bovenaanzicht
vue de dessus

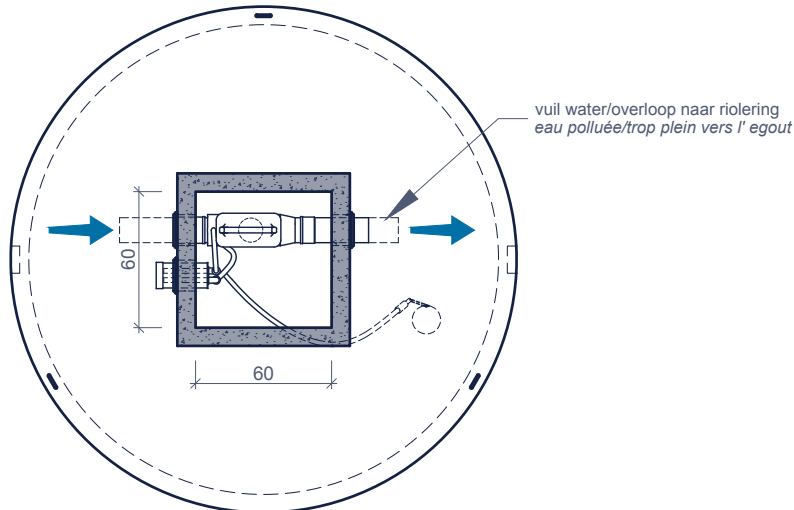

doorsnede
coupe

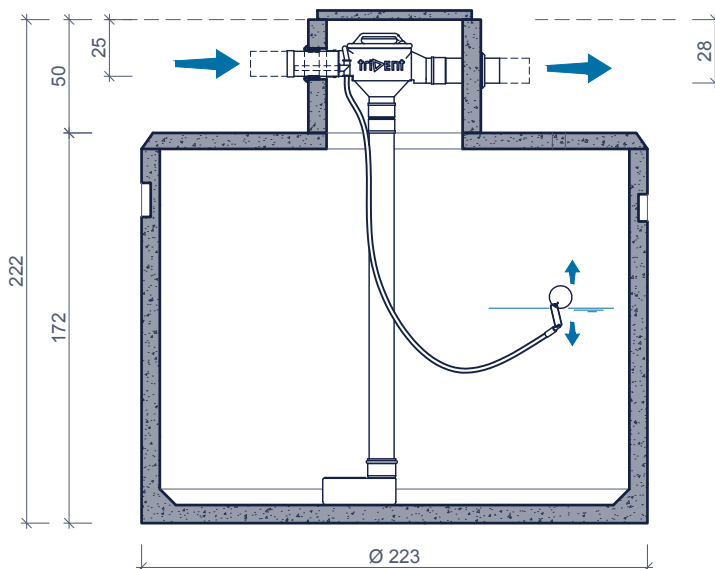

Inclusief/Inclus:



Opzetstuk 60/E76
Rehausse 60/E76



Filter
Filtre



Rustige toevoer
Arrivée calme



Drijvende aanzuigleiding
Aspiration flottante



Sproeikop voor filter
Tête de rinçage

betonnen deksel 70x70x4cm
Couvercle en béton 70x70x4cm

Toebehoren in optie:
Accessoires en option:

Schachtelementen
Rehaussees

Verzwaarde afdekplaat
Couvercle renforcé

Pompen
Pompes

Kenmerken	COMBI 450 5200 M	Caractéristiques	Principe
nuttige inhoud	5.200 L	volume utile	<p>Plaatsingsvoorschriften op aanvraag Prescriptions de pose sur demande</p>
in - / uitlaat	DN 160	entrée / sortie	
wachtbuis - aanzuiging	DN 110 - 1"bu	tuyau d'attente - aspiration	
verval	3,5 cm	chute d'eau	
gewicht	3.850 kg	poids	
hijsslussen	3	points d'ancrage	
buitenafmetingen	Ø223 H172+50cm	dimensions extérieures	
plaatsingsdiepte Dmax	252 cm	profondeur de pose Dmax	
verkeersbelastingsklasse	A15 (NBN EN 124)	classe de charge de traffic	
omgevingsklasse	EE3 (NBN B 15-001)	classe d'environnement	
milieuklasse	XC4, XF1 (NBN EN 206-1)	classe d'exposition	
druksterkteklasse	C35/45	classe de résistance	

afmetingen in cm - wijzigingen voorbehouden
dimensions en cm - sous réserve de modifications