

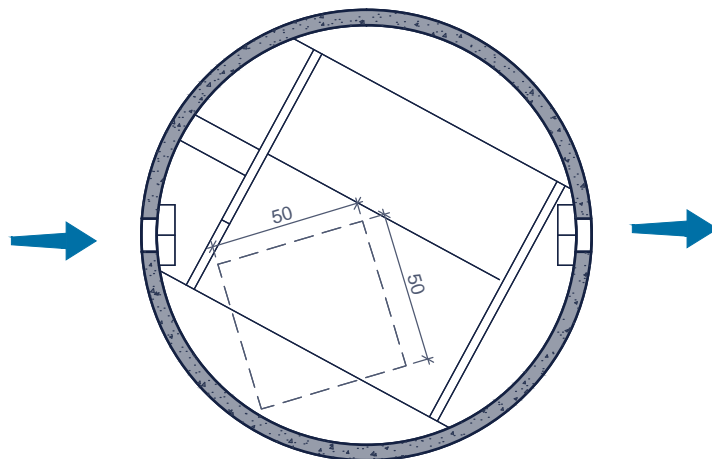

# SANICLAIR PUT FOSSE SANICLAIR SANI\_8/12 IE

inwonersequivalent (I.E.) 12  
équivalent-habitants (E.H.) 12

## bovenaanzicht vue de dessus



Toepassing:  
De SANICLAIR-decantatieput met twee niveaus zorgt verplicht voor de opvang en behandeling van alle huishoudelijk afvalwater, met uitzondering van het regenwater en het afvloeiend water.

Application:  
*La fosse de décantation – digestion à 2 étages SANICLAIR reçoit obligatoirement et traite toutes les eaux usées domestiques à l'exclusion des eaux de pluie et de ruissellement*

### Inclusief/Inclus:

Inlaat (E) en uitlaat (S) met ingebouwde PVC mof diameter 110

Entrée (E) et sortie (S) avec manchons PVC diamètre 110 incorporés

## doorsnede coupe

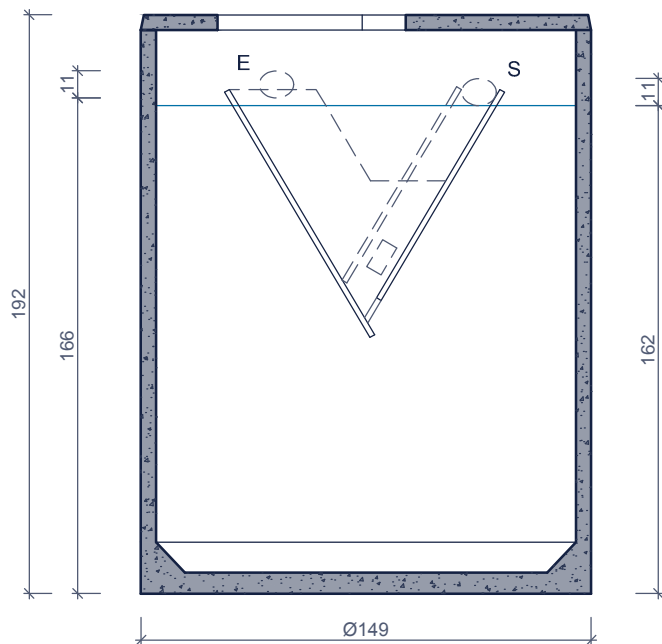

### Toebehoren in optie: Accessoires en option:

Deksel  
Couvercles  
Schachtelementen  
Rehausses

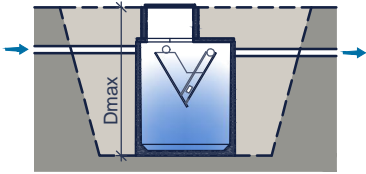
Kenmerken	SANI 8/12	Caractéristiques	Principe
nuttige inhoud	2.000 L	volume utile	 <p>Plaatsingsvoorschriften op aanvraag Prescriptions de pose sur demande</p>
gewicht	1.970kg	pois	
hijzslussen	2	points d'ancrage	
buitenafmetingen	Ø 1,49m H 1,92m	dimensions extérieures	
plaatsingsdiepte Dmax	2,70m	profondeur de pose Dmax	
verkeersbelastingsklasse	A15 (NBN EN 124)	classe de charge de trafic	
omgevingsklasse	EE3+EA2 (NBN B 15-001)	classe d'environnement	
milieuklasse	XC4, XF1+XA2 (NBN EN 206-1)	classe d'exposition	
druksterkteklasse	C35/45	classe de résistance	

afmetingen in cm - wijzigingen voorbehouden  
dimensions en cm - sous réserve de modifications