



COMBI 150 5200 M
COMBI 150 5200 M

Toepassing:
filteren en opslaan van hemelwater voor hergebruik
voor een dakoppervlak tot 150m²

Application:
*filtration et stockage d'eau de pluie pour récupération
pour une surface de toiture jusqu'à 150m²*

bovenaanzicht
vue de dessus

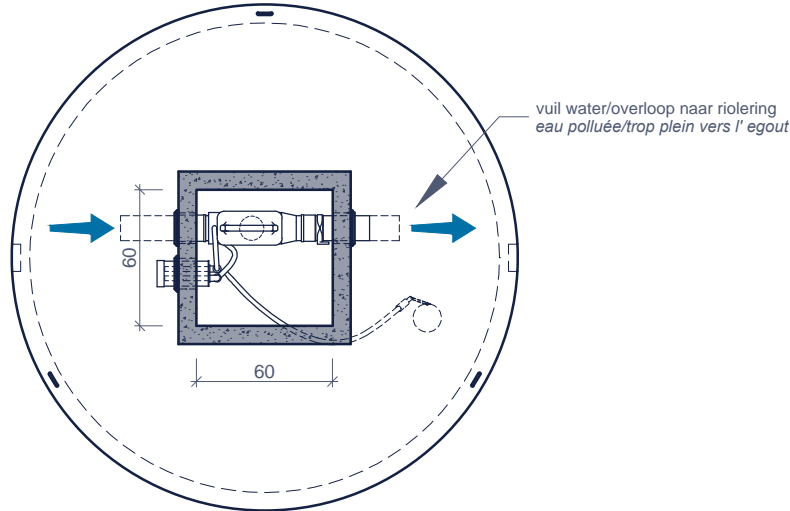

Inclusief/Inclus:

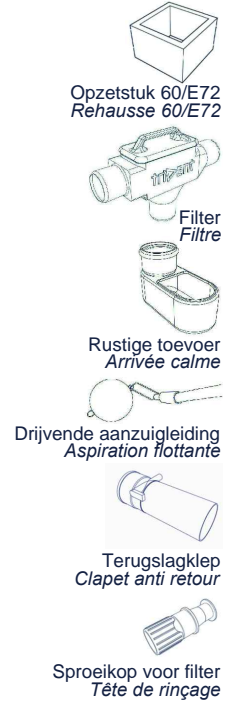

doorsnede
coupe

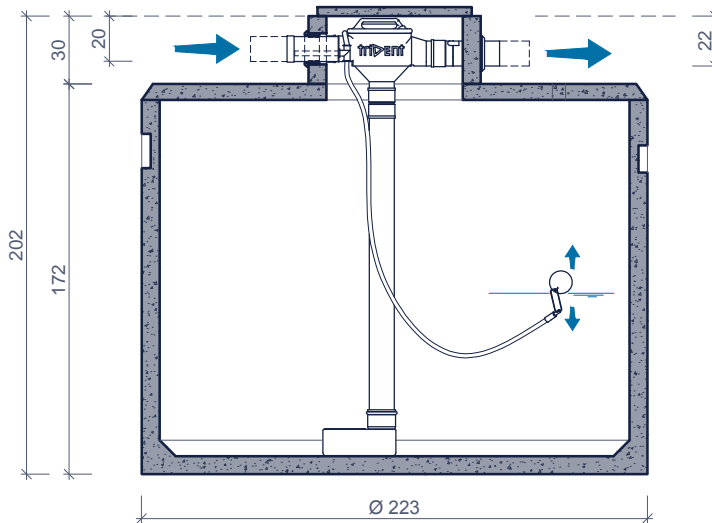

Toebehoren in optie:
Accessoires en option:

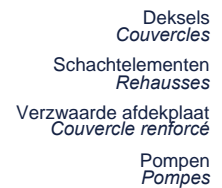

Kenmerken

COMBI 150 5200 M

Caractéristiques

| | | |
|--------------------------|-------------------------|-------------------------------------|
| nuttige inhoud | 5.200 L | <i>volume utile</i> |
| in - / uitlaat | DN 110 | <i>entrée / sortie</i> |
| wachtbuis - aanzuiging | DN 110 - 1"bu | <i>tuyau d'attente - aspiration</i> |
| verval | 2 cm | <i>chute d'eau</i> |
| gewicht | 3.850 kg | <i>poids</i> |
| hijsslussen | 3 | <i>points d'ancrage</i> |
| buitenafmetingen | Ø223 H172+30cm | <i>dimensions extérieures</i> |
| plaatsingsdiepte Dmax | 250 cm | <i>profondeur de pose Dmax</i> |
| verkeersbelastingsklasse | A15 (NBN EN 124) | <i>classe de charge de trafic</i> |
| omgevingsklasse | EE3 (NBN B 15-001) | <i>classe d'environnement</i> |
| milieuklasse | XC4, XF1 (NBN EN 206-1) | <i>classe d'exposition</i> |
| druksterkteklasse | C35/45 | <i>classe de résistance</i> |

Principe

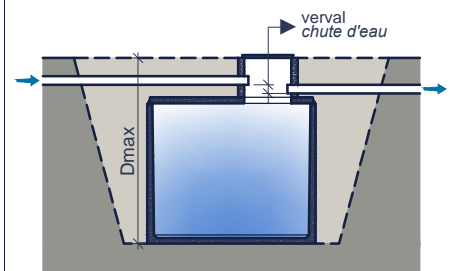

Plaatsingsvoorschriften op aanvraag
Prescriptions de pose sur demande

afmetingen in cm - wijzigingen voorbehouden
dimensions en cm - sous réserve de modifications