

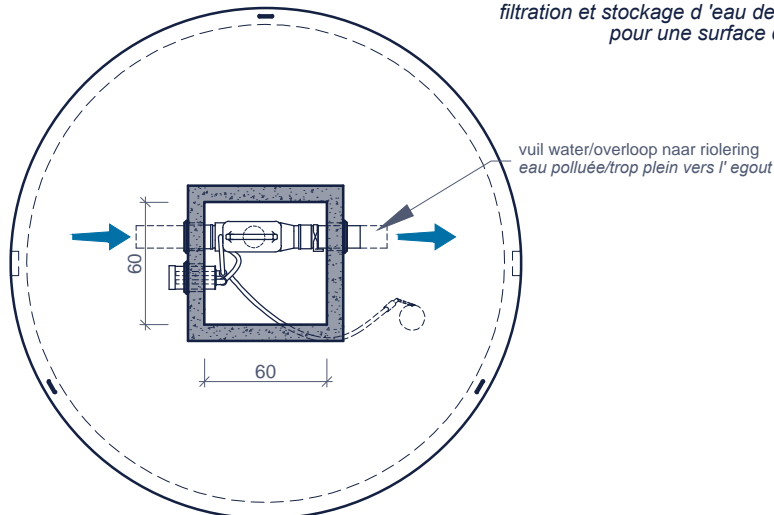

COMBI 150 10000 M
COMBI 150 10000 M

bovenaanzicht
vue de dessus



doorsnede
coupe

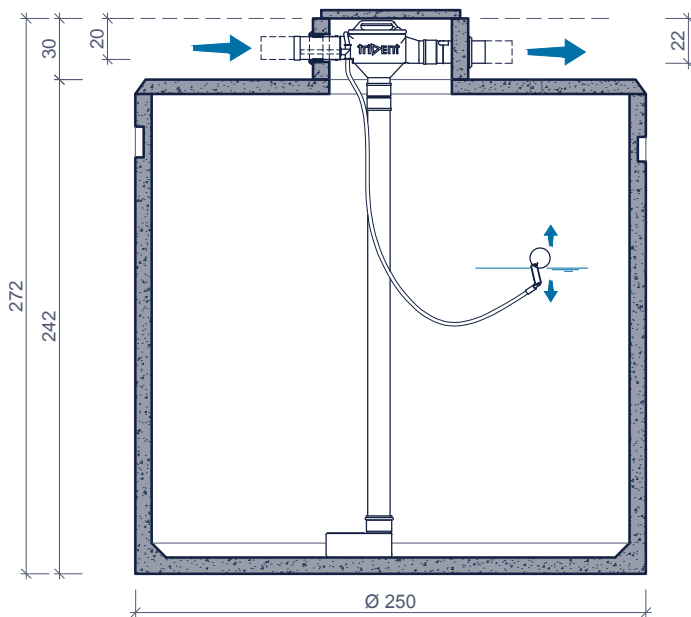

Toepassing:
filteren en opslaan van hemelwater voor hergebruik
voor een dakoppervlak tot 150m²

Application:
*filtration et stockage d'eau de pluie pour récupération
pour une surface de toiture jusqu'à 150m²*

los meegeleverd:
livré séparément:



Toebehoren in optie:
Accessoires en option:

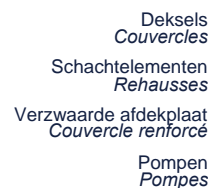

Kenmerken

COMBI 150 10000 M *Caractéristiques*

nuttige inhoud	10.000 L	<i>volume utile</i>
in - / uitlaat	DN 110	<i>entrée / sortie</i>
wachtbuis - aanzuiging	DN 110 - 1"bu	<i>tuyau d'attente - aspiration</i>
verval	2 cm	<i>chute d'eau</i>
gewicht	5.250 kg	<i>poids</i>
hijslussen	3	<i>points d'ancrage</i>
buitenafmetingen	Ø250 H242+30cm	<i>dimensions extérieures</i>
plaatsingsdiepte Dmax	322 cm	<i>profondeur de pose Dmax</i>
verkeersbelastingsklasse	A15 (NBN EN 124)	<i>classe de charge de trafic</i>
omgevingsklasse	EE3 (NBN B 15-001)	<i>classe d'environnement</i>
milieuklasse	XC4, XF1 (NBN EN 206-1)	<i>classe d'exposition</i>
druksterkteklasse	C35/45	<i>classe de résistance</i>

Principe

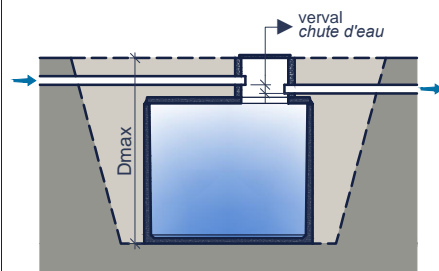

Plaatsingsvoorschriften op aanvraag
Prescriptions de pose sur demande

afmetingen in cm - wijzigingen voorbehouden
dimensions en cm - sous réserve de modifications